

Transpaleta manual Gama PRO. 2.500 kg

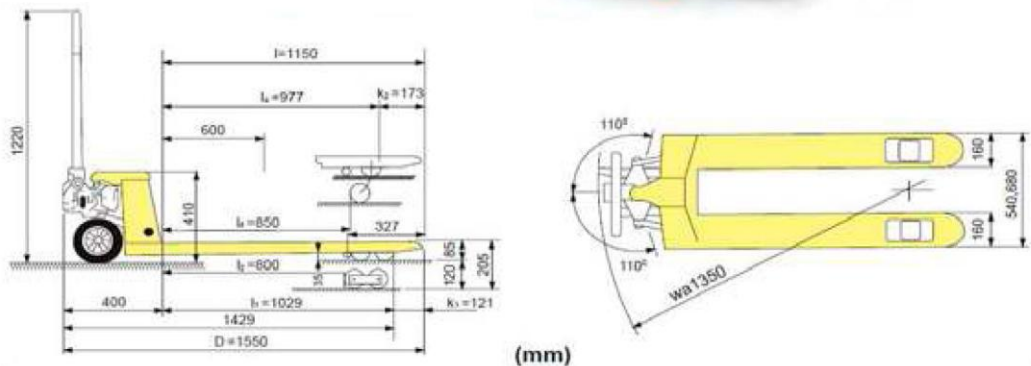

- Con roldana de entrada y salida.
- Tirantes ajustables.
- Ruedas y rodillos de nylon.



1. Características	104/75
1.1 Elevación	Normal
1.2 Capacidad	2.500 kg
1.3 Altura horquillas min. / máx.	85 / 205 mm
1.4 Longitud horquillas	540x900mm
1.5 Ancho total horquillas	530 / 685 mm
1.6 Ancho individual horquillas	150 mm
1.7 Diámetro rodillo	Ø 80 x 60 mm
1.8 Diámetro rueda	Ø 200 mm
1.9 Peso neto aproximado	73 kg
1.12 Ruedas y rodillos	Goma / Nylon / Vulkollan®
1.13 Material	Acero pintado