

Transpaleta pesaje 2.000 kg



CARACTERISTICAS

- Fabricada en acero.
- 4 células de carga en acero niquelado, IP65.
- Ruedas con parte central de fundición de acero y recubrimiento exterior de poliuretano.
- Peso mínimo de la muestra: 3 kg.

INDICADOR

- Indicador peso-tara.
- Carcasa en ABS. Protección IP54.
- Teclado impermeable con 5 teclas de función. Pantalla LED de color rojo con 6 dígitos de 25,4 mm.
- 5 LEDs de indicación de funciones/ estado.
- Selección de funciones.
- Botón de Encender/Apagar.
- Unidades: kg y lb.
- Alimentación a red con adaptador AC/ DC 100-240Vac 50-60Hz.
- Batería interna recargable 6V/4Ah.
- Desconexión automática.

FUNCIONES

- Alimentación manual.
- Función cuenta piezas.
- Cero. Tara. Fijación de peso (HOLD).

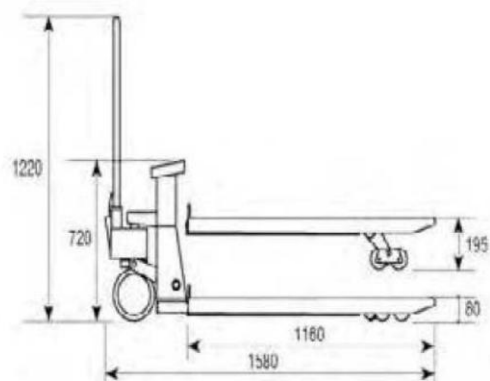
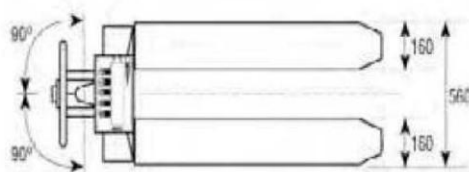

1. Indicador de cero.
2. Indicador de tara.
3. Indicador de cuenta piezas.
4. Indicador de la unidad de pesada lb.
5. Indicador de la unidad de pesada kg.



1. Características

1.1	Capacidad	2.000 kg
1.2	Fracción	500gr.
1.3	Dimensiones embalaje	1.230 x 1.250 x 1.000 mm
1.4	Peso embalaje	87 kg