

Transpaleta manual

Gama PRO. 2.500 kg

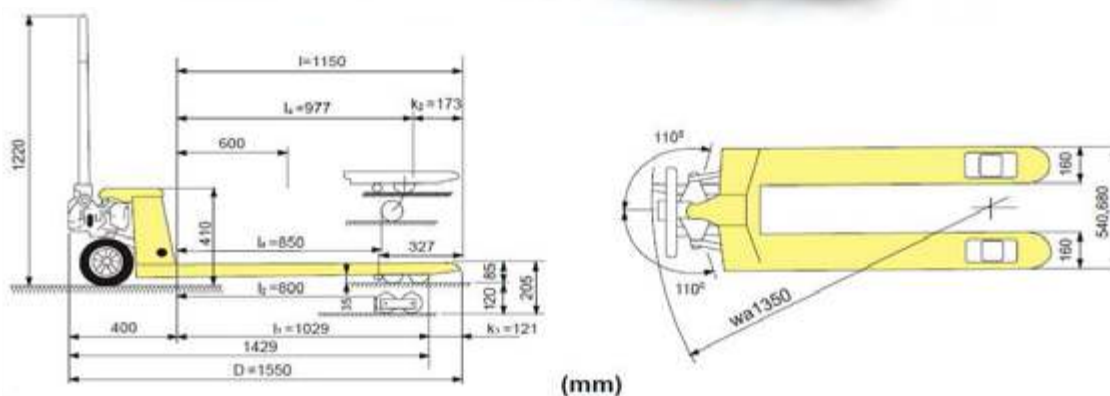

- Con roldana de entrada y salida.
- Tirantes ajustables.
- Ruedas y rodillos de nylon.



1. Características

10475

1.1	Elevación	Normal
1.2	Capacidad	2.500 kg
1.3	Altura horquillas min. / máx.	85 / 205 mm
1.4	Longitud horquillas	800 / 1.150 mm
1.5	Ancho total horquillas	530 / 685 mm
1.6	Ancho individual horquillas	150 mm
1.7	Diámetro rodillo	Ø 80 x 60 mm
1.8	Diámetro rueda	Ø 200 mm
1.9	Peso neto aproximado	73 kg
1.12	Ruedas y rodillos	Goma / Nylon / Vulkollan®
1.13	Material	Acero pintado